



裘錦秋中學(屯門)
Ju Ching Chu Secondary School (Tuen Mun)

校務報告
2014 - 2015



(一) 辦校宗旨、使命、目標、教育理念

1.1 校訓：自強不息

1.2 宗旨：本校秉承校訓「自強不息」的精神，提供全人教育，以有教無類，因材施教的教學理想，為祖國及香港社會培養人才。本校注重德、智、體、群、美均衡教育，致力培養學生不斷追求知識，探求真理及發展個人潛能，從而使其掌握多樣化的技能與知識，增進個人的品德與藝術修養，鍛鍊強健的體魄，成為身心健康，明辨是非及對國家社會有承擔的公民。

1.3 使命：

- 1.3.1. 培養學生自律守紀、有責任感、自愛愛人，勤奮好學、自強不息；
- 1.3.2. 培養學生在德、智、體、群、美五育有均衡的發展；
- 1.3.3. 培養學生建立正確的人生觀和價值觀；
- 1.3.4. 培養學生成為良好公民，對社會、國家、民族有貢獻；
- 1.3.5. 老師有歸屬感，有教學理想，肯付出，能互相支持，熱愛工作，熱愛學生，不斷邁向專業化。

1.4 目標：

- 1.4.1. 建立良好校風、與時並進的學校，能不斷增值，提供優質教育；
- 1.4.2. 培養具「自愛、自律、自信、自學」精神的學生，能掌握新時代的知識和技能，勇於面對挑戰；
- 1.4.3. 建立具教育理想、追求卓越的教師團隊，能同心合力，不斷提升專業水平。

1.5 本校教育理念：

- 1.5.1 『提供優質教育』——為每個孩子提供發揮潛能的機會，讓他們掌握卓越的知識和技能。
- 1.5.2 『有教無類』——一個也不能少，每個孩子均可教，不論任何家庭背景的孩子均有權接受適切及有意義的教育。
- 1.5.3 『作育英材』——協助孩子認識自己的弱點和優點，進而發掘他們的天賦和潛能，是最重要的。
- 1.5.4 『提升學生學習能力』——倡導互動活潑的教學法，提升學生學習能力，發掘學生潛能。
- 1.5.5 『兩文三語的培訓』——讓學生掌握粵語、普通話和英語，並加強中英兩語在『聽』、『寫』、『讀』、『講』四個技能的培訓。
- 1.5.6 『全人發展』——單靠課本的教授不能為我們的下一代提供全面而均衡的教育，本校為學生提供『德、智、體、群、美』五育並重和多元化的教育，讓學生在求學期間吸收到各方面的知識和掌握到實用的技能，為日後升學或就業打穩基礎；此外，『多元化』的全人發展也能培養出目光遠大、工作態度積極、善於與人合作和樂於助人的人才。
- 1.5.7 『增強德育培訓』——為學生建立正確的價值觀和健康的人生觀，令他們成為負責任的中國公民，皆因只有正直和誠懇的人才能經得起社會洪流的衝擊，才能為自己的家庭、社會、國家，以至世界作出貢獻。
- 1.5.8 『提供多元的課外活動』——發掘學生在美術、體育、音樂、資訊科技、領導各方面等的潛能。
- 1.5.9 『提倡關愛校園文化，擴闊人際及社區關係』——培養學生關心別人及關心社會的公民意識，促進互相欣賞及接納的文化；鼓勵學生參加社區義工工作，關懷社區及貢獻社會。
- 1.5.10 『增強學生抗逆力』——『自強不息』是本校校訓，提倡逆境自強，抱不屈不撓的精神面對困難。

(二) 我們的學校

裘錦秋中學 (屯門) 創立於一九七七年，是校董會主席邱德根先生為紀念先夫人裘錦秋女士而開辦的第三所中學。我校秉承校訓「自強不息」的精神，以「育才達德」為己任，為區內適齡兒童提供中學學位。多年以來，本校非常注重學生德智體群美五育的均衡發展，並積極培養學生建立「自愛、自律、自信、自學」的精神，接受新時代的挑戰。

我們是一所政府津貼中學，學生享有六年中學免費教育，家境清貧子弟，更可申請不同類型的資助及津貼，例如：車船津貼、助學金等等，以達到有教無類的精神。

我校背靠青山，面臨屯門河，綠樹環繞，環境清幽，近青山村輕鐵站，交通方便，學習環境理想。除課室外，還有不同類型的特別室，包括資訊科技室、多媒體學習中心、電腦室、實驗室、美術室、音樂室、家政室、設計與科技室等。二零零三年，本校完成「學校改善計劃」工程，加建樓高五層新翼，增添「千禧校舍」設備，包括：電腦學習中心及語言學習中心，同時還有多個學生活動中心，使同學享有更廣闊的學習天地。二零零九年撥款改建金工木工室，成為可容納三百人的『錦蘭堂』演講廳。二零一一年學校成功申請優質教育基金，增設『影音教材製作室』，把學校設備進一步優化。二零一四年增設數碼多媒體音樂實驗室，優化學生藝術範疇學習的環境。

本校課室電腦影音設備齊全，每個課室都裝有多媒體投影機及空調設備。此外，除原有的專線網絡外，並已發展無線網絡，在校園的每一個角落都可以隨時上網，極為方便。由於本校資訊科技設備完善，加上擁有多位電腦知識豐富的老師，所以受到教育統籌局的重視，曾是本區的資訊科技卓越中心。二零一四年成功申請成為全港首一百所推行電子學習的學校，為學校的網絡系統提供更全面及更完善的基礎建設，教育局資助購買的五十台平版電腦將進一步協助教學效能的提升。

此外，繼二零一三年於學校外牆建樓高兩層的攀石牆後，二零一四年於兩層的攀石牆的基礎上加建樓高五層的速度訓練牆和增建戶內難度訓練牆。

學校於 1997 年 9 月 1 日推行校本管理，並於 2009 年 6 月 22 日成立法團校董會。

校董會組合

成員 年度	辦學團體	校長	家長	教師	校友	獨立人士
2012/2013	6	1	1	1	1	1
2013/2014	6	1	1	1	1	1
2014/2015	6	1	1	1	1	1

(三) 我們的學生

3.1 班級組織

	S6	S5	S4	S3	S2	S1	總計
2014/2015	3	3	3	3	2	2	16

3.2 2014-2015 年度學生人數

	S6	S5	S4	S3	S2	S1	總計
男生人數	26	32	45	41	24	20	188
女生人數	24	24	23	24	13	9	117
學生總數	50	56	68	65	37	29	305

3.3 學生出席率

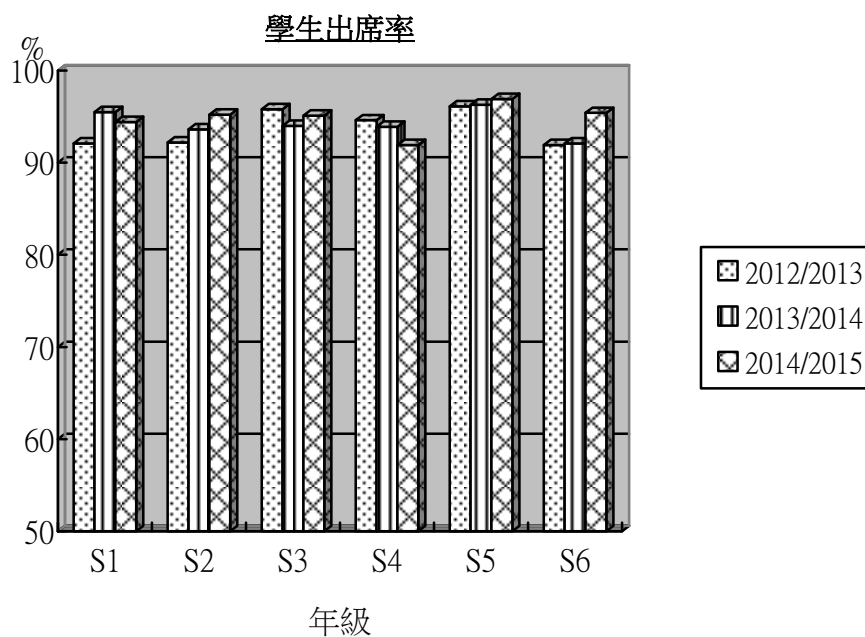

3.4 中六畢業生的出路

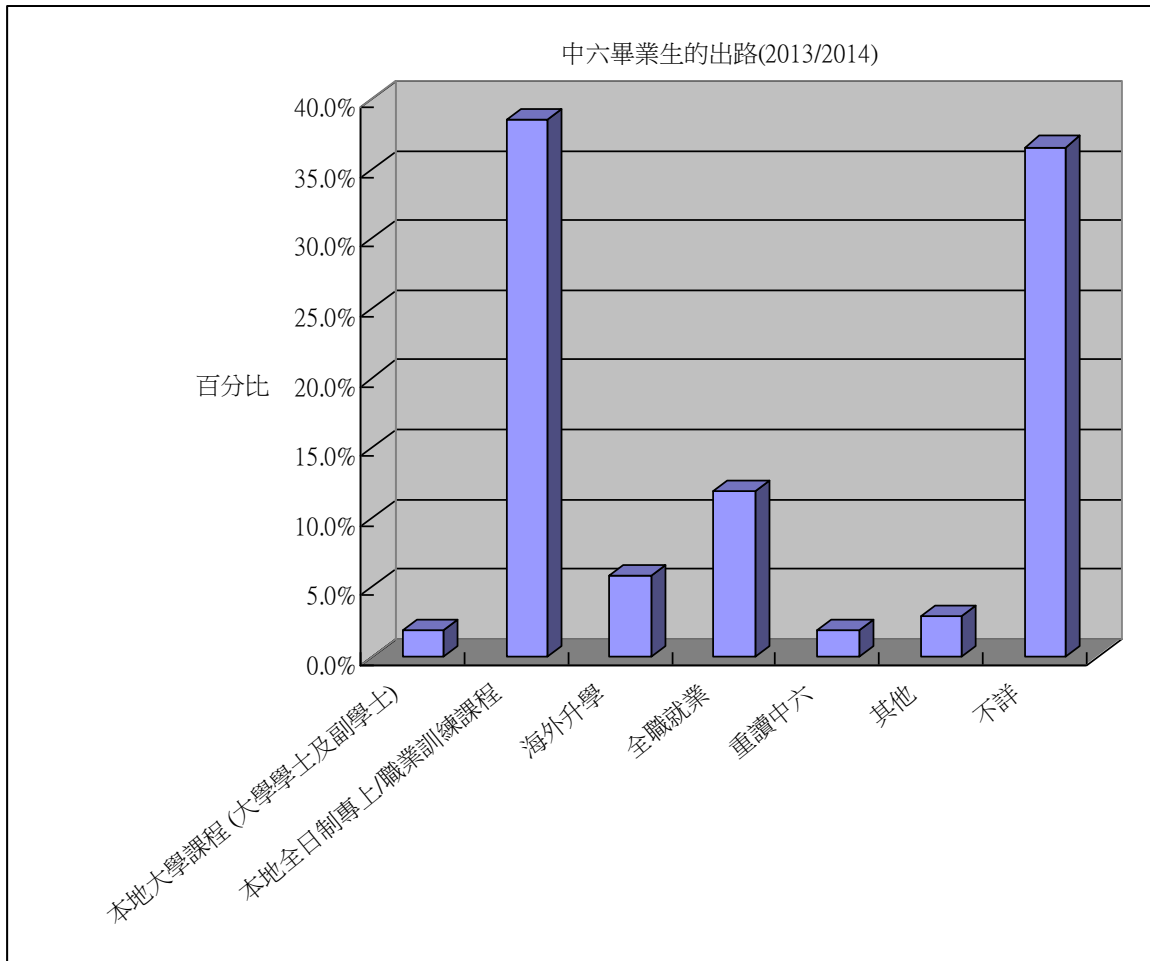

3.5 提早離校學生

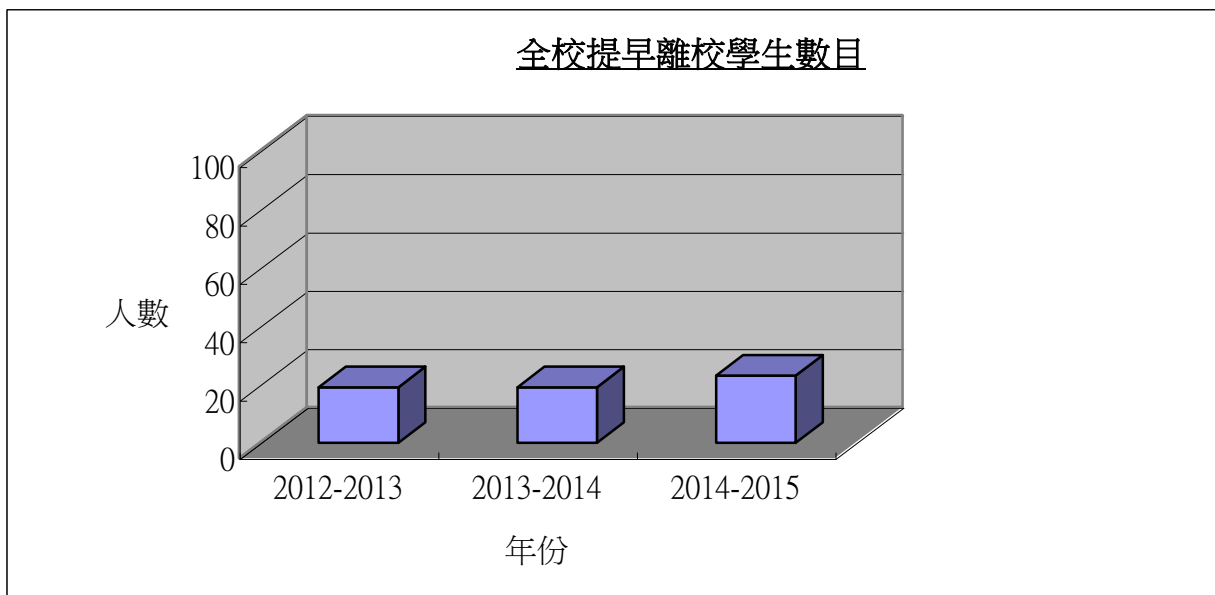

(四) 我們的教師

4.1 教師數目

	2012/2013	2013/2014	2014/2015
博士學位	1	1	1
碩士學位	17	20	19
學士學位	25	22	20
教育文憑	1	1	1
	44	44	41

4.2 教師獲得的最高學歷

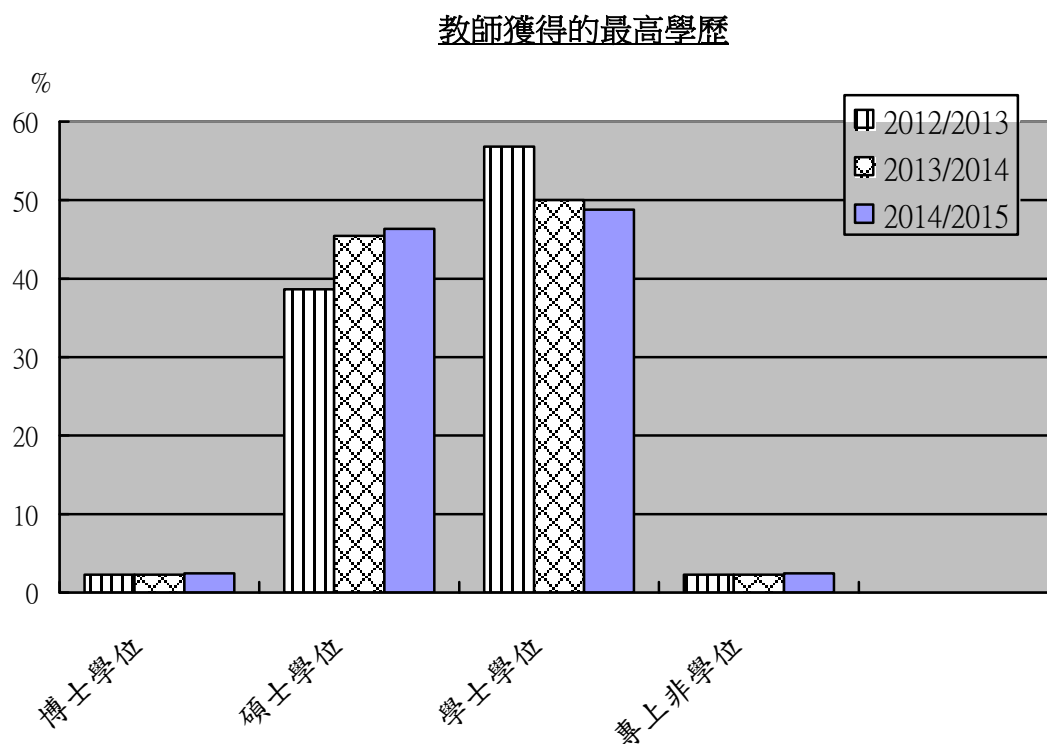

4.3 已接受專業訓練的教師

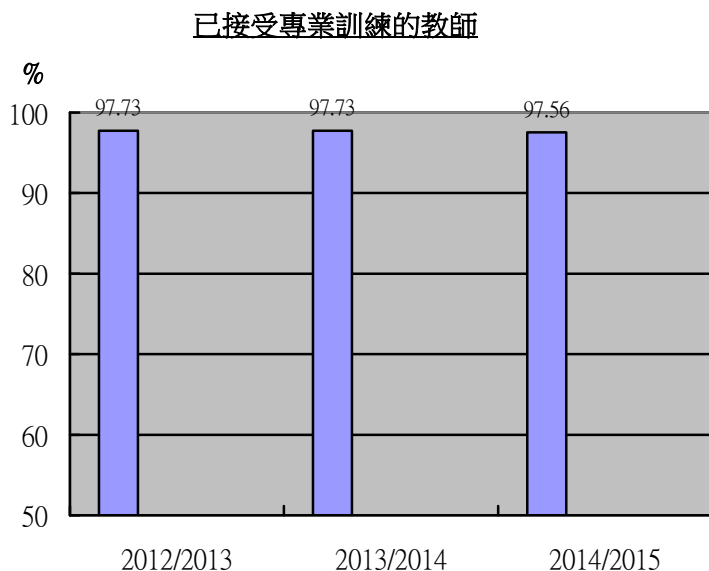

4.4 達到英語及普通話語文能力要求的教師

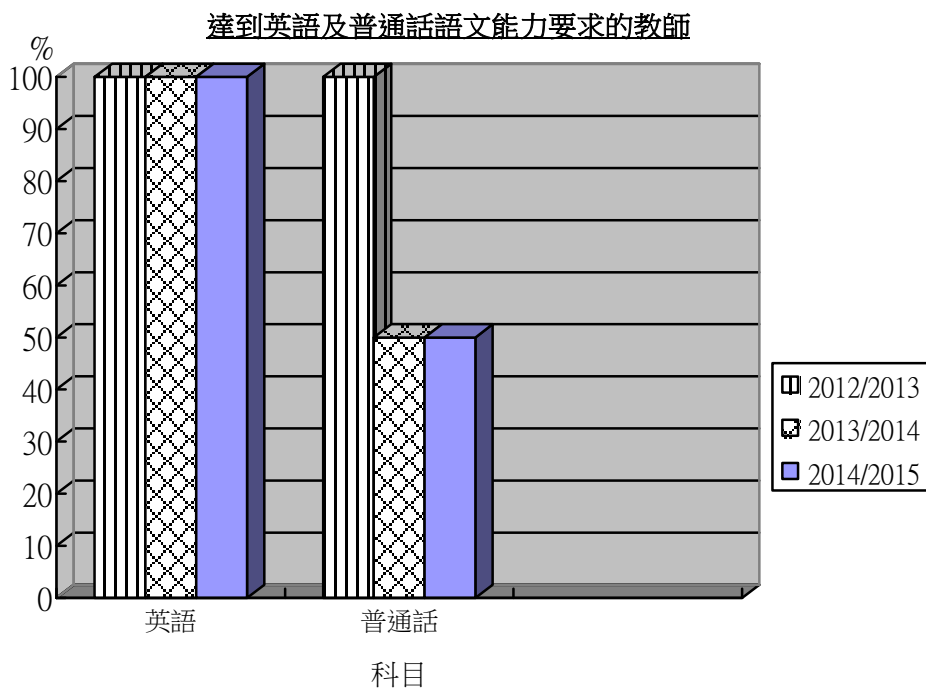

4.5 2015 年度教師資訊科技能力水平

資訊科技能力水平

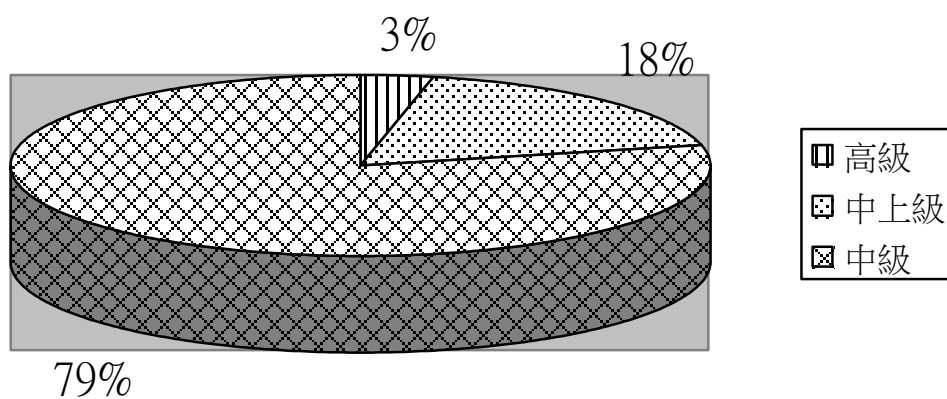

4.6 教師教學經驗

教師教學年資

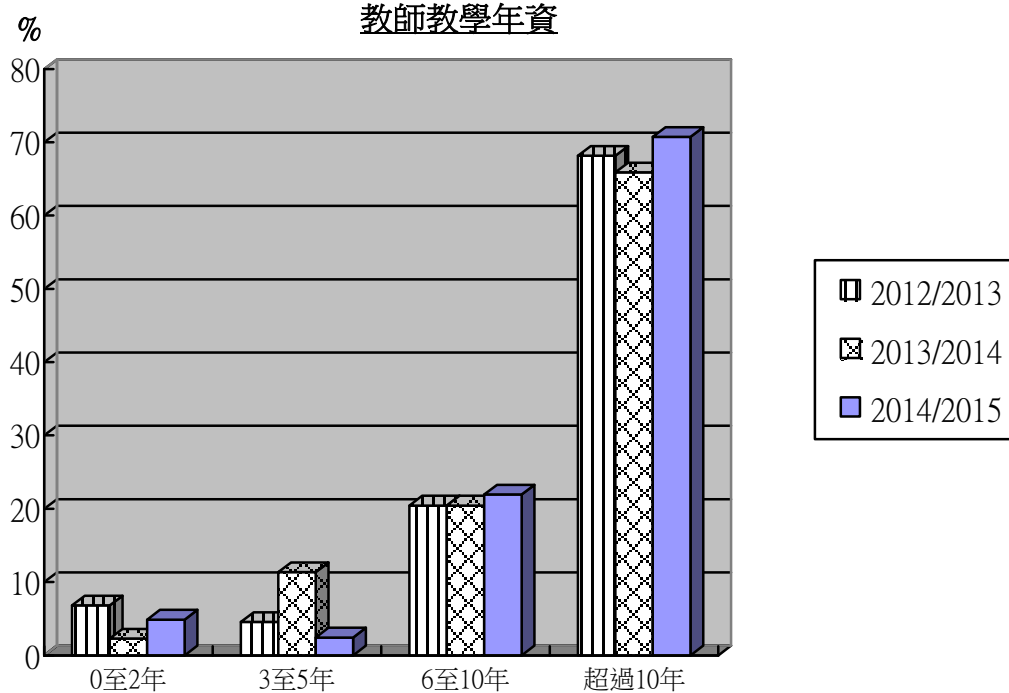

4.7 教師專業發展

4.7.1 校長在持續專業發展的時數

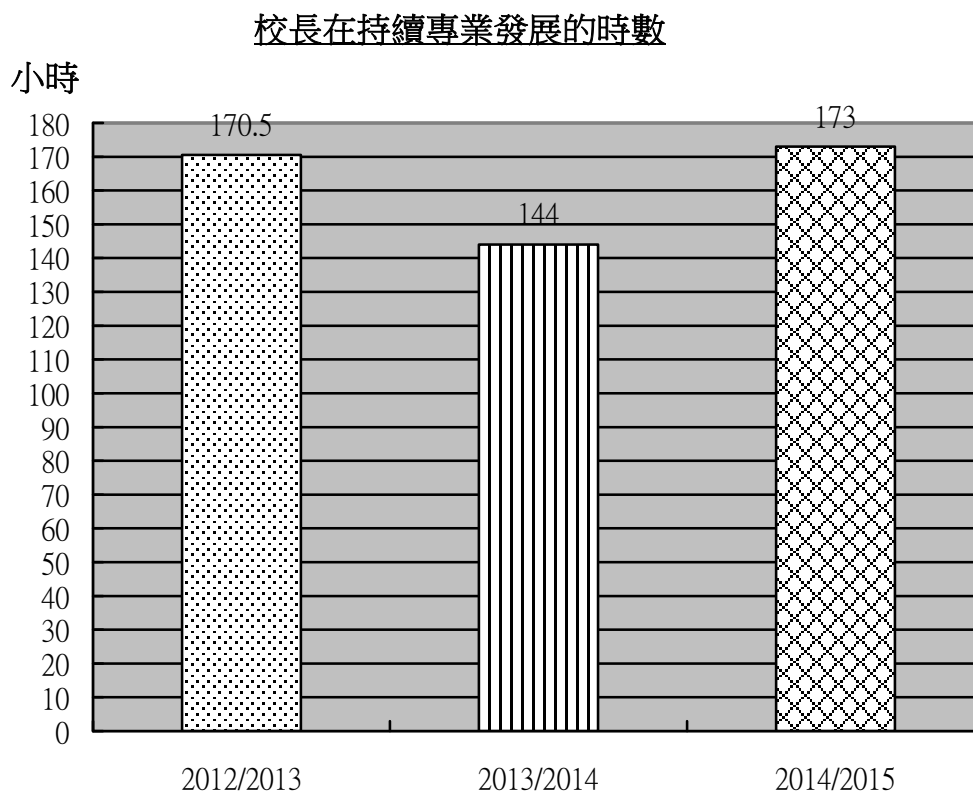

4.7.2 2014-2015 年度教師專業發展

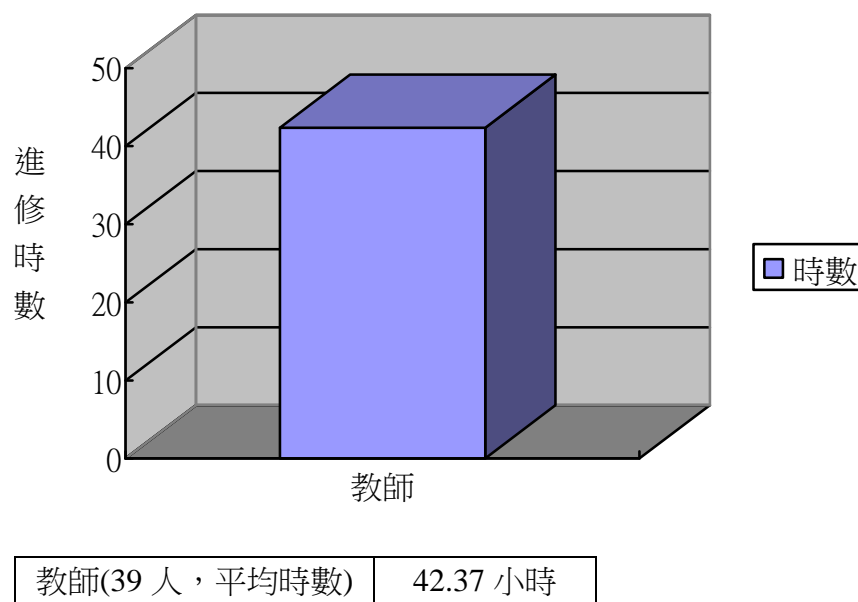

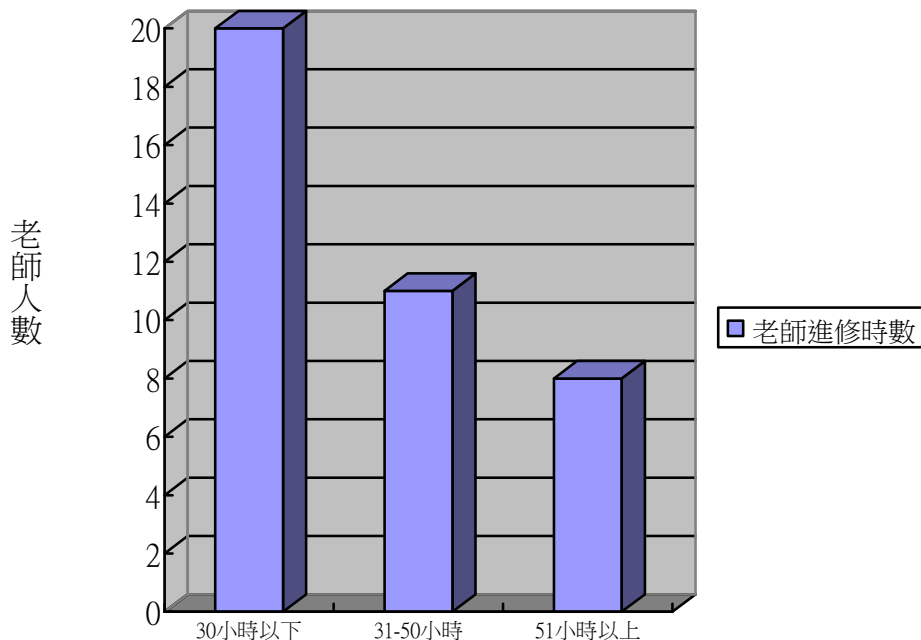

30 小時以下	31-50 小時	51 小時以上
20 位老師	11 位老師	8 位老師

(五) 我們的學與教

課程

我校提供主流學校的課程。

在高中，我校著重提升學生的學業成績及培育學生的領導才能；在初中，則著重打好學生的語文基礎、提升學生的學習動機及發展學生所長。我們推行分流教學以照顧學習差異。我們在長假期舉辦各科的增潤課程，效果明顯。

我們同時著重兩文三語的培育。課程方面，我們從生活中切入課題，提高學生對語文的興趣。課餘時，除了提供不同類型的英語遊戲外，還有多元化的英語課外活動，例如英語電影、歌曲欣賞、英語話劇訓練、英詩朗誦等等。中文科編訂《詩詞拾趣》及成語、諺語等必讀材料，同時有圖書館閱讀小組分享聚會、書展和作家講座等。此外，中英文朗誦訓練、英文演說訓練及中文辯論訓練可加強學生對語文運用的興趣。至於普通話方面，除了普通話周的舉行外，還有普通話話劇及普通話大使小組，提升學生的普通話水平。

我們除重視學科的發展外，還著重德育、公民教育和國民教育。學校在每月的第一個星期一舉行升國旗儀式；舉辦不同的專題講座及學生交流活動，讓學生擴闊視野，了解世界大事。在聯課活動方面，我們有學會活動、學術比賽、跨學科活動、專題研習、義工服務等，多元化的活動可以提高學生的學習興趣和補充正規課程的不足。

學校十分注重推動課外閱讀，每星期均進行三天的早讀活動、初中設英文午間閱讀及中文閱讀節、全校推行好書龍虎榜閱讀獎勵計劃、班際及個人借閱比賽、一年一度的中英文書展、網上閱讀及世界閱讀日閱讀口號設計比賽等措施，以提高學生對閱讀的興趣。

此外，把資訊科技應用於教學也是我們的關注項目，高中學生利用與港大合作發展的《ILAP 平台》為學生自主學習以及知識的儲存和交流提供了理想的媒介。本校設立的『遠程教室』是一所配備影音設備及網絡功能的課室，讓學生可以通過互聯網跟與本校有聯繫的院校即時通訊，進行『互動上課』；本校老師亦適時及適切地在課堂中應用不同類型的資訊科技，例如：影片、網絡資源、簡報等，以提升教學效能。

學校設立了課程議會，設八個學習領域主管分別領導語文、數學、科技、科學、人文、藝術、體育及通識策劃課程發展的工作，推動學科課程的改革及發展跨學科的課程活動。

課堂教學和學習評估

教師備課充足，教學態度認真。老師利用黑板上教學目標一欄，清楚指導每課節的學習方向，學生須於每課節的尾段，把學習重點筆錄於學習日誌，加強學習效能。

我們的教師為學生設計不同層次的課堂計劃，照顧不同能力學生的需要。此外，老師提倡互動的教學方法，發展學生探究及解難等能力，鼓勵學生心到、手到及定期反思。

我們的課堂秩序良好，老師對學生有要求，學生上課專心，樂於參與課堂活動和回答教師的提問，並遵從教師指導進行活動，表現合作。

學校要求各科要配合學校政策擬定家課的類型及頻次。學校採用考試、測驗和進展性評估以評核學生的學習進展。

學校的資訊科技設施優良，積極推動把資訊科技應用於教與學。我校推動把網誌應用在語文學習上，獲得良好的效果，得到各界認同。

教師專業發展和教學支援

學校十分重視教師專業發展和教學支援的工作。

我們運用學習型組織的概念，在學校和學科兩個層面推動集體備課、同儕觀課、同儕觀簿、家長觀課日、教師發展日及啓導師計劃，提升教與學的效果。

教務組分為教務（學生事務）組、教務（教學事務）組、教務（資訊科技）組、教務（教學支援及教師發展）組等四個行政組織，從不同層面協助學校和學科推行教師專業發展和教學支援的工作。

5.1 學校實際上課日數

整學年課堂授課日數(中一至中三)

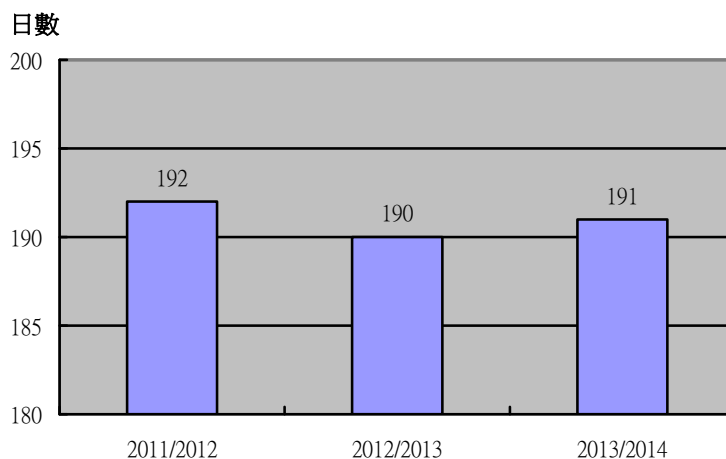

5.2 八個學習領域課時(中一至中三)

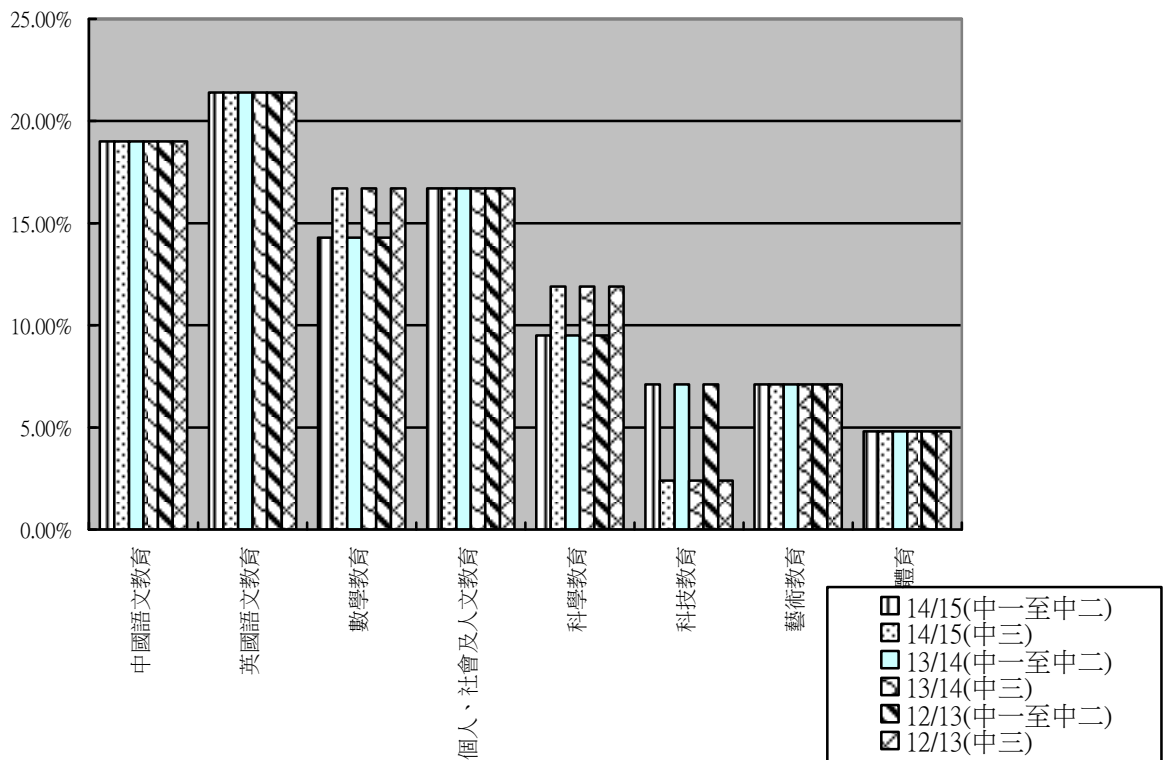

5.3 學生閱讀習慣(2014-2015)

本校圖書館透過多元化的閱讀活動、閱讀獎勵計劃、發展並維護圖書館的優質館藏、不斷更新並維持圖書館的整潔舒適環境，並提供安全寧靜的空間吸引同學多閱讀。圖書館老師、職員及圖書館領袖生一同努力營造良好的閱讀氣氛，樹立積極閱讀的榜樣，使閱讀的風氣得以漫延，營造出一種健康、乾淨、溫暖和快樂的閱讀環境和閱讀氛圍。

圖書館每年均與中文科合作，參與「中學生好書龍虎榜」的全港性閱讀獎勵計劃，大力向學生宣傳和推介六十本好書，主動安排每班學生前往圖書館借閱，並鼓勵各同學參予讀後感寫作、書評及好書推介網頁設計比賽，取得不俗成績。

本年新增「圖書館閱讀小組」，由圖書館導師指引學生借閱不同主題的書籍，定期聚會，進行閱讀分享。

為配合「世界閱讀日」，本年圖書館與中文科合辦『「我的閱讀金句」創作比賽』，從閱讀金句的創作中，不但鼓勵同學反思閱讀的好處，同時得獎同學的作品更得到同學間的欣賞及讚譽，整體反應良好。

「我的閱讀金句」學生優勝作品：

2A	3B	4A	4A	4B
鄭曉婷	曾嘉俊	張海倫	邱永安	杜芷維
憑眼睛，看透書籍； 憑書籍，看透世界。	書就像世界的色彩， 沒有書本， 就沒有色彩。	一句一道理， 一頁一真知， 一書一人生！	書籍是人類的翅 膀，給予我們遨 遊天際的力量。	書是人生漫漫長 路中點亮你自身 的明燈。

圖書館與中文科合作舉辦的書展也大為成功，吸引同學購買不少書刊，連參展的書商職員也盛讚本校同學的購書額較其他學校為高。同一時間舉辦的作家講座，亦使同學更進一步認識到閱讀和寫作的好處，本年度邀請的作家為李景憲先生，同學反應熱烈。

2014-15 年度學生從學校圖書館借用閱讀資料的頻次(9月-5月)
中一至中三級

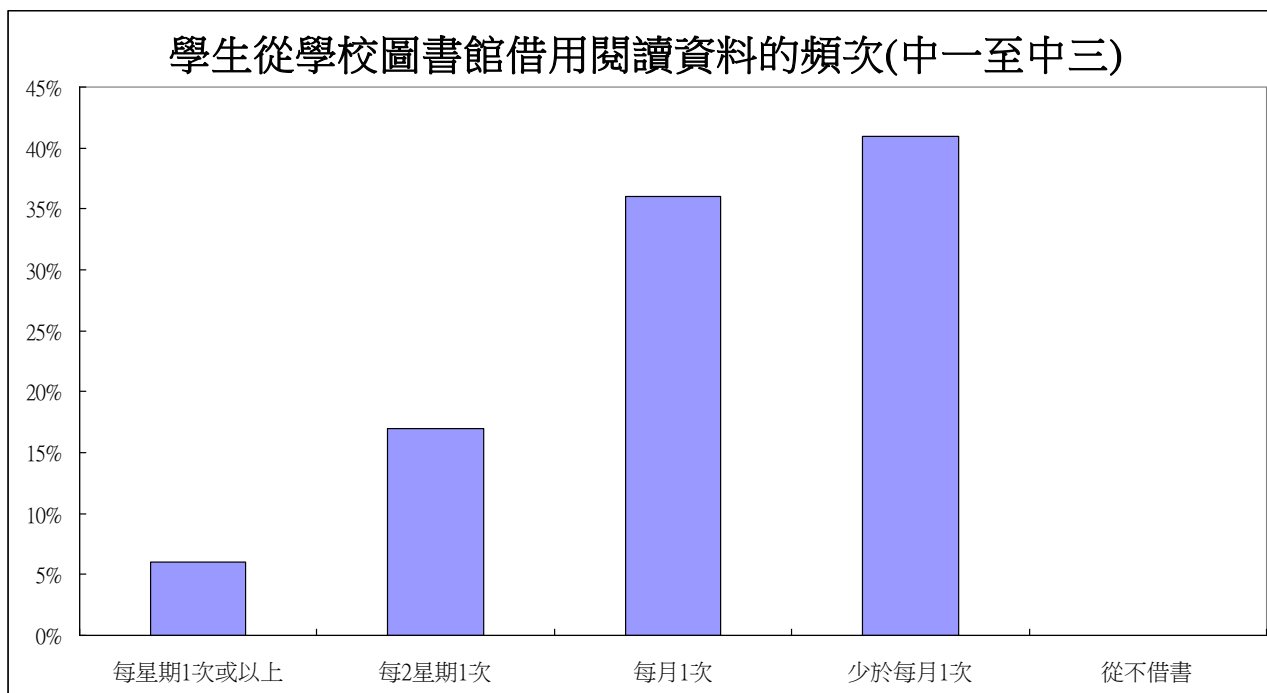

2014-15 年度學生從學校圖書館借用閱讀資料的頻次(9月-5月)
中四至中六級

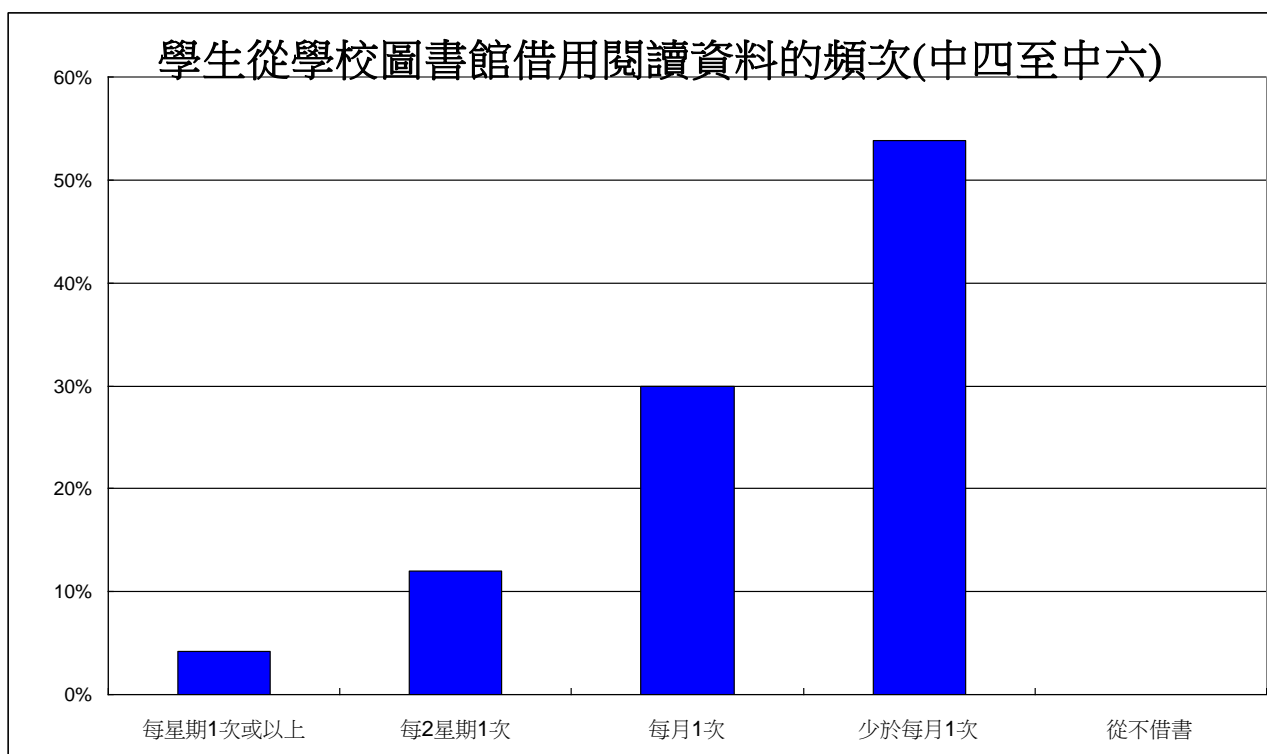

2014-15 年度學生從學校圖書館借用閱讀資料的平均數目(9 月- 5 月)

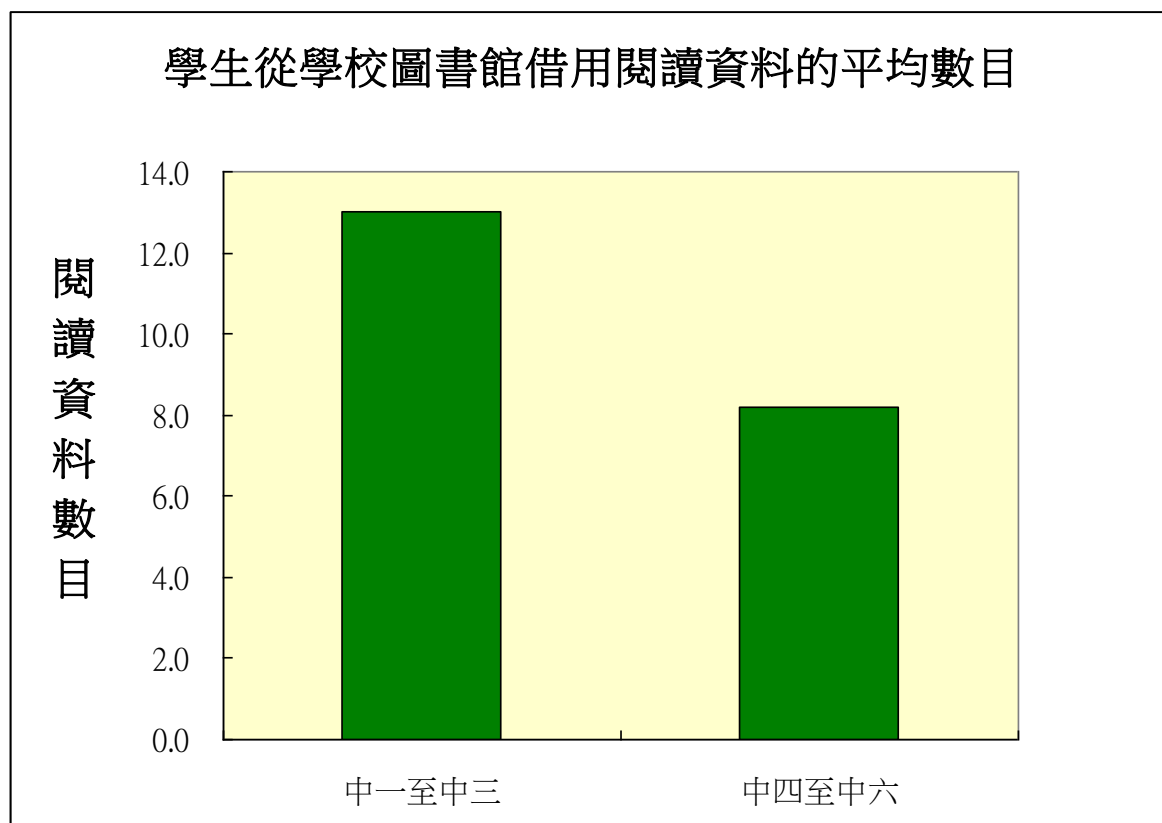

2014-15 年度學生從學校圖書館借用閱讀資料的平均數目(9 月- 5 月)	
中一至中三	13.00
中四至中六	8.20

2013-14 年度學生從學校圖書館借用閱讀資料的平均數目(9 月- 5 月)	
中一至中三	13.59
中四至中六	5.38

(六) 主要關注事項(成就與反思)

關注事項(一)：提升動機，強化學習 成就

- 中文科初中課程重整，以文言、文化為重要的元素，加插名著選讀，強化學生的語文基礎，而戲劇元素則作為課後的延伸活動。整體有助提升學生對中國語文的興趣，同時亦有助打好學生根基。
- 全校閱讀計劃各學科積極推動學生閱讀，中文科的中一及中二《小王子》閱讀比賽及《海闊天空》閱讀比賽反應熱烈。《作家講座》、《中英文書展》、圖書館每月舉辦的《新書展覽》、《中英文科圖書節》、《閱讀龍虎榜》獎勵計劃及《中學生好書龍虎榜》各比賽，有效推動學生借閱書籍，整體借閱量有所提升。除了在 2015 年 4 月 23 日《世界閱讀日》的早上全校進行文章欣賞閱讀外，更於 2015 年 4 月 20 日公佈早前中文科進行的《我的閱讀金句創作比賽》最佳五位學生的作品，藉此讓學生嘗試多元化地體驗閱讀的好處。此外，本年度中一級及中二級增設《閱讀課節》，老師推介與中文科課程有關的篇章，並指導學生完成閱讀工作冊，同時亦安排往圖書館進行《尋書環節》，有效提升學生閱讀興趣。
- 初中校本英語文法及閱讀課程已在運用中，能有效提升學生學習英語的興趣。而寫作方面，通過與教育局合作，將科技帶進中一級英文課堂進行寫作，令寫作變得多元化。中二級和中三級則利用集體備課節，製作校本寫作材料，成效不俗。
- 平板電腦於中一課堂教學中使用情況與進度配合，學生表示能提高學習的興趣。全方位學習日老師利用智能手機於戶外學習中，大大提升在戶外學習的效能。
- 『黑板填寫課堂綱要』及『學習日誌』有助學生掌握課堂學習目標及全日所學，部份班主任有效利用『學習日誌』推動學生反思課堂學習。部份學科推動並協助學生抄錄筆記的習慣，對養成抄錄筆記的學習習慣有不錯的幫助。
- 《語文微調政策》運作多年，能有效提高學生學習興趣之餘，亦能協助照顧學生學習差異。英文科及中文科均透過不同類型的工作坊、校外比賽、話劇訓練、聯課活動及跨學科活動推動學習氣氛。學校積極鼓勵學生透過參加國際標準考試，提升學生的能力，例如：英文的《TOEIC》考試及普通話的校外測試，成效不俗。
- 學校為不同學習能力學生提供適切的照顧，在行政方面設統籌主任，並以小組教學模式教授，設分層工作紙，有需要時亦提供個別指導。在資源方面，聘駐校心理學家、語言治療師及額外的語文教師，為學生提供全面的照顧。

反思：

- 擁有良好的語文根基是學習中文及其他科目的必備條件，加強文言及文化元素仍是未來發展方向。此外，學生的視野及分析思考角度亦需強化，現階段學生學習主動性仍有很大的進步空間。
- 宜多加英文閱讀的平台，製造閱讀英語及在日常以英語對談的場合和氣氛，加強外語使用的氛圍。
- 平板電腦的使用受制於學習軟件的配合，部分老師對平板電腦有關的學習軟件的認識亦需提升。

- 《圖書館閱讀小組》分享聚會均設不同的主題，但深度的閱讀分享仍有待發展。
- 未能做到全體老師對學生抄錄筆記有一致的要求，引致學生的習慣未能貫徹或有差異。各學科均有推動應試技巧，唯部份學科未能把科目的達標標準清晰釐定，窒礙學科發展。

關注事項(二)：培養學生積極健康的人生態度 成就

- 《大匯演》及積極爭取在社區演出的機會除了擴闊學生視野外，最重要是能提升學生的自信，把演出的成功滿足情感轉移到學習上。主題形式的活動計劃，例如：《無煙青少年大使領袖訓練計劃》、《成功有約》、不同類型的升學講座等，能針對不同年級和不同組別學生的需要，有效推動學生學習的自主性。
- 學校著重健康及環境教育，《園圃種植》提高學生的環保意識，讓學生身體力行實踐綠色生活，並內化學生的責任感及提升其積極性。《「齊惜福」活動》推廣有關減少廢餘和珍惜食物的概念。《每月主題》及《每月之星》貫輸學生正確的人生觀，包括：立志、堅毅、投入、盡責、勤力、有禮等，讓學生生活積極。
- 初中及高中的生涯規劃活動讓學生從小認識自己的志趣，當中提供的工作坊讓學生有實地考察和體驗的機會，提升學生對生涯規劃的認識之餘，還協助學生建立正確的求學態度，以迎接升學及就業的挑戰。校董邱詠筠小姐及帝盛酒店集團人力資源總監王星貴先生主持的《青年成長路座談 2014》講述他們青少年時的奮鬥史，說話內容有趣，學生們反應熱烈，從中獲益良多。此外，王星貴總監更帶同一班專業的酒店管理人員為學生主持了一場介紹酒店業及入行指南講座，學生對酒店行業的認識及理解大大提升。加上，參加《九倉起動計劃》讓學校學生有更多機會到商界參觀，視野得以擴闊。
- 《致電獲獎家長》和《初中派發學習概況成績表》有效增進家校溝通，家長欣賞，其中《初中派發學習概況成績表》能讓家長了解子女非學業表現的一面，促進學校與家長之間的了解。
- 本學年國民教育主題為《甲午戰爭 120 周年》，當中活動包括：舉辦聯校東北中史考察團、在《中國周》期間舉行午間電影欣賞、甲午標語比賽、甲午攤位活動、甲午早讀分享、甲午師生早會分享和甲午講座，加強學生對祖國的認識。

反思

- 課後興趣小組時間編排常有衝撞，宜多協調。負責一人一軍的導師須起精神的帶頭作用，扮演督導帶領的角色，以承傳這制度。
- 學校與學生的關係已加強，有助提升歸屬感，唯學校與學生的交流及溝通在溝通方式及頻率上未見明顯增加，亦未有任何制度成立。
- 學生對生涯規劃的了解局限於認識層面，真正參加試工的人次較少，受惠於實踐做老闆的《賣物會》活動中的人數不多，宜多加假期實踐體驗項目。
- 在中一級和中二級星期五班主任節推行共創成長路(Paths)第一層課程，包括：人生指南針、天生我才、網上欺凌、瘦身、從眾等，雖能協助學生建立正面及積極的人生觀，共同建立一種融洽、和諧的校園生活，但是比較局限於社交相處，而在德育層面的主題較少。

關注事項(三)：優化教師個人專業發展 成就 — 「優化教師個人專業發展」

- 利用外界的專業界別，有效提升老師的專業發展，粉嶺救恩書院觀課活動加強交流分享機會；香海正覺蓮社佛教正覺中學校長的學校管理分享加強中層人員的管理效能；透過與教育局官員合作的《英文 SEED 計劃》加強共同備課的果效，並同時提升老師運用資訊科技作為寫作教學工具的認識。
- 校本的同儕學習項目包括：《校本同儕觀課工作坊》、《同儕備課》及《同儕觀簿》等，能有效促進老師間的專業交流。加上定時的備課節，協調和改進科內教師的教學活動，照顧學生學習能力的差異，提升學與教效能。
- 《家長觀課》活動在 2014 年 11 月 26 日（星期三）進行，是次家長的出席率達 100%。這項《開放課室》的教學活動促進家校合作的溝通，有效協助老師對學生需要的掌握。

反思

(丙) 優化教師個人專業發展

- 期望有進一步外界專業的支援，有效協助老師掌握學科達標技巧及追求卓越的秘訣。
- 同儕學習已上軌道，期望同儕間能進一步到位地指出進步的空間及可行方案。

學校與家庭的聯繫

學校與家庭保持緊密聯繫，建立良好關係，以同學利益為依歸，提供適當的關顧和溝通，本校老師經常透過通告、電話、手機短訊、邀請家長個別會談、舉辦家長會、校長與家長茶聚及進行家庭訪問等，以達致互相溝通，建立互信，共同管教同學的目標。

家長教師會大力組織各類活動，除協助學校發展，還積極團結家長，達致互助互勉的目標，還安排多項活動給家長參加。例如：進行義工訓練、舉行家長敬師日、協助舉辦初中家長日、中國周攤位遊戲、周年攀青山大賽、升中模擬面試。舉辦各類興趣班：手工藝班、麵粉花製作班、母親節及父親節禮物製作。既發揮家長專長和才藝，又能教育同學。家長會還組織圖書館義工，協助借用舊書服務，舉行春季大旅行、復活節探訪小學活動，另又組織家長義工，進行愛心送暖行動－春節製作蘿蔔糕、端午裹糰，送給長者之家，服務社區，增進彼此友誼。另外，家長更協助學校進行各類招標的工作，同時組織膳食監察小組，不定期試飯，對小食部進行監察，為同學謀求福祉。

家長教師會與學校舉行的活動

活動日期	活動名稱及內容
2014 年 10 月 11 日	初中家長日暨家長教師會會員大會
2014 年 11 月 3 日及 2015 年 2 月 2 日	家長穿珠班
2014 年 11 月 8 日	陸運會
2014 年 11 月 26 日	開放課室活動日
2014 年 12 月 6 日	週年攀青山大賽
2014 年 12 月 19 日	聖誕聯歡會
2015 年 1 月 30 日	蘿蔔糕製作
2015 年 3 月 14 日	家長教師會大旅行
2015 年 3 月 20 日	中期頒獎典禮暨學生文藝大匯演
2015 年 4 月 23 日	家長也敬師
2015 年 5 月 8 日	父、母親節活動
2015 年 5 月 19 日	端午節裹糉活動
2015 年 5 月 29 日	聯校畢業典禮
2015 年 7 月 6 日	結業禮
2015 年 7 月 9 日及 10 日	中一註冊日

學科活動

本校各學科利用不同的活動，提升學生的學習動機，成效良好。

- 通識科： 中一級及中二級人文學科問答比賽。
- 中史科： 影片教學、小組討論、角色扮演、戶外考察。
- 科學科： 中一級及中二級舉行了不同的科學比賽，例如：濾水器設計大賽、雞蛋降落大賽，實踐科學的概念。
- 數理周： 活動包括：《科學玩具用品展暨工作坊》、《數理問答比賽》、《探索紅樹林》參觀活動、數理各科攤位及午間科學電影欣賞等。
- 地理科： 參加由中文大學舉辦之地理研討會、參與考察活動，地點包括：橋咀洲、馬屎洲、糧船洲、川龍及長洲等。
- 生物科： 《參觀米埔考察活動》、《濕地公園考察活動》、生物攤位、數理問答比賽。
- 經濟科： 參觀香港金融管理局 — 金管局資訊中心。
- 歷史科： 參加非物質文化遺產系列 — 學界攤位比賽、舉辦皮影戲工作坊、進行戶外《屏山文物徑》考察。
- 體育科： 中一級游泳課訓練計劃、陸運會《同心合力》競技親子活動、環校跑、攀青山。
- 音樂科： 《羅乃新與朱柏謙：音樂棟篤笑》—學校文化日、參與《2015 香港青年協會賽馬會香港國際無伴奏合唱節》、歌唱比賽、校際音樂節。
- 化學科： 強化化學資訊欄的內容，搜羅更多化學與日常生活的資訊。
- 設計科： 以 3D 打印機打印實物，提升學生對設計的興趣。
- 物理科： 中四級學生參加第 14 屆環保模型設計比賽。
- 視藝科： 課程加入使用 iPad 和平板電腦原素，也加插玻璃杯雕刻、噴漆畫、扭鐵線藝術、像素藝術水樽蓋馬賽克等形式進行創作。舉辦萬聖節活動《逃出密室》及參加九倉《起動計劃》第二期《我要做老闆 Bazaar 年宵攤位》、購置 15 部 iPad 作藝術教育用途。
- 旅遊與款待科： 新高中學生導遊計劃《伴我遊》及參觀沙田麗豪酒店。

交流活動

學生交流活動方面：本校進行不同的交流活動，開闊學生的視野，成效良好。

- 2014年9月27日至10月1日舉辦『聯校東北中史考察團』。
- 2014年12月20日至23日中三級2位同學參加『中國第一橋鄉－江門華情歷史文化雙向交流』。
- 2014年12月23日至27日期間，2位中五級同學參加『北京領袖生內地交流計劃』，與其他學校的領袖們與北京尖子作出交流。
- 2014年12月27日至30日舉辦『聯校韶關民族南移考察團』，了解中華民族南移歷史。
- 2015年1月30日中五級到『深圳南沙前海考察』，了解中國發展。
- 2015年7月3日至7日期間，4位同學加『抗戰勝利七十周年－七七蘆溝橋之旅』。
- 2015年7月17日至24日中五級3位同學參加『京港澳學生交流夏令營』。

輔導處活動

- 乘風航：為強學生自信心及團隊精神，培養學生關懷別人的態度，今年招募了29個同學參與是項海上歷奇活動，在2015年5月4日進行了航前簡介工作坊，於2015年5月7日出海，並於2015年5月18日作出航後檢討工作訪。
- 無煙大使：於18/12/2014舉行，透過設立攤位及展板讓同學認識吸煙的禍害及拒絕吸煙的技巧，同學對是次的攤位活動反應熱烈。
- 學長關懷計劃：學長於午膳期間進入課室與中一級同學進行活動，如集體遊戲、互相傾談等，又在聖誕、新年、端午節的節日與學弟妹一同進行義工活動，一如過往，學長及中一同學組織節日的義工活動，去到獨居老人，幼稚園及老人院等不同機構探訪，派發禮物，讓同學感受愛與被愛，並體驗關懷社區的精神。
- 各類健康講座、工作坊及成長小組，培養學生健康積極人生
德育課主要用共創成長路(Paths)第一層課程，在中一、二級星期五班主任節進行，課程包括人生指南針、天生我才、網上欺凌、瘦身、從眾等，透過不同主題的德育課，培養學生誠懇的態度處事、有責任心和有正義感；從而建立正面及積極的人生觀，共同建立一種融洽、和諧的校園生活。
德育及各類健康講座、工作坊及成長小組都能按照各級需要而進行，因為採用互動形式，增加同學的參與及投入，氣氛良好，可繼續以互動形式進行。

Project WeCan 活動

- 功課輔導班： 由教學助理為有學習困難學生於調動課節進行功課輔導。
- 英文動力計劃：
 - 2015年7月15日至17日：英語日營。
 - 2015年8月18日：香港迪士尼樂園英語外遊。
 - 英語話劇訓練，並於2015年7月6日在結業禮表演。
 - 元化課程發展及短期英語說話與寫作活動。
 - 2015年6月29日至7月3日：韓國交流團，因傳染病問題已取消。
- 辯論隊：
 - 設立有系統性訓練的辯論隊
 1. 2014年12月16日參加嗇色園可藝中學合辦的聯校辯論比賽，本校取得最佳辯論隊及5A陳衍宜同學取得最佳辯論員的獎項。
 2. 2015年3月28日參與文化協會舉辦的文化杯辯論賽。
- 學生成長教育活動：
 - 2014年8月6日：學長訓練營。
 - 2015年5月7日：乘風航
 - 2014年12月18日：魔幻聖誕義工活動，並在2014年12月4日及18日進行義工訓練。
 - 中一、中二及中四級學生舉行三日兩夜的歷奇挑戰營
- 聯校學生領袖培訓：
 - 2015年7月7日至8日：兩日一夜領袖訓練營
- 音樂創作：
 - Pop Rhythm
 - 多媒體電腦音樂創班
- 「Precious Moment @ JCCTM 珍貴回憶匯屯裘」多媒體影音創作計劃
 - 學生以小組形式運用 iPad 完成多媒體創作

舉辦高中生人生藍圖生涯規劃體驗計劃

- 於本年度與基督教女青年會合辦敢創我夢工作坊，參與級別為中一至中五級。活動內容包括認識自我、求職面試訓練、職場訓練及參觀。學生對求職有了初步的認識，而對職場的運作也有基本的了解。參觀的職場包括：美容、護理、咖啡調配及會所管理等。就工作坊的內容，高中同學表現顯得較為主動及積極。而對於職場訓練及參觀，普遍同學顯得有興趣。下年度會繼續參與此類活動，惟會選擇更多不同類型的職場參觀，例如環保行業、寵物美容等。

(七) 學生表現

7.1 香港中學文憑試成績

2015 香港中學文憑試成績良好，五科及格率高於全港水平，包括：中國歷史、經濟、旅遊與款待、資訊及通訊科技及代數與微積分，其中中國歷史、資訊及通訊科技及代數與微積分更達 100% 合格率。最佳成績是 2 科 4 級、4 科 3 級，由 6A 梁港鈞同學取得。學生於地理有五級成績的表現。

7.2 香港中學文憑試增值

在《2014-2015 年度香港中學文憑試》報考的十五個科目中，七科在增值指標中達到保持水平表現，核心科目英國語文、中國語文及數學科均達到正增值，其中中國語文及英國語文科高於全港常模的 75%，另數學科更是全港常模的 95%，而本校數學科成績是全港、同類及同區學校增值之首，另英國語文科成績是同類及同區學校增值之首。選修科目中經濟及物理科增值水平亦是高於全港常模的 75%。

而本校於 2014 年升讀大學或專上學院的學生共有 41 人。

7.3 2014-2015 年度校外獎項

學科/組別	活 動	獎 項	班 級	得獎同學	導 師
中文科	可藝中學 2014-2015 年度聯校辯論比賽友誼賽	最佳 辯論隊 最佳辯論員	5A 5A 5A 5C 5A	吳婉儀 朱巧儀 陳珩宜 鄺嘉耀 陳珩宜	謝翠茹老師
	靈糧堂劉梅軒中學、 華文微型小說學會(香港)合辦 第三屆全港學界微型小說創作比賽 (初中組)	季軍 嘉許狀	3A 3A	余惠敏 關穎琪	張鳳琮老師
	裘錦秋中學(屯門) 積極校園硬筆書法比賽	冠軍 亞軍 季軍	1A 3A 2B	文嘉怡 李宇丰 楊樂儀	陳月平老師
	香港學校音樂及朗誦協會 第六十六屆香港學校朗誦節 中一、二級男子組普通話詩詞獨誦 中一、二級女子組普通話詩詞獨誦 中三、四級女子組普通話詩詞獨誦 中三、四級男子組普通話詩詞獨誦 中二級女子組粵語詩詞獨誦 中三級男子組粵語詩詞獨誦 中五級女子組粵語詩詞獨誦	優異獎 優異獎 良好 優異獎 良好 良好 良好 優異獎	1A 1A 1A 4A 4A 2A 3A 5A	陳燦芬 文嘉怡 唐璐琳 張海倫 賈玉亮 鄭曉婷 黃冠棋 謝莉詩	陳月平老師 周賢老師

學科/組別	活 動	獎 項	班級	得獎同學	導 師
英文科	香港學校音樂及朗誦協會 第六十六屆香港學校朗誦節 中一級女子英詩獨誦 中一級男子英詩獨誦 中二級女子英詩獨誦 中三級女子英詩獨誦 中三級男子英詩獨誦 中四級女子英詩獨誦 中四級男子英詩獨誦 中五、六級戲劇對話 中五級男子散文獨誦	第三名 優良 優良 良好 優良 優良 優良 優良 優良 優良	1A 1A 2A 2A 3A 3B 3A 4B 4A 5A 5B 5A	唐璐琳 陳錦豪 鄭曉婷 李綺琳 梁綽瑜 劉潔儀 彭澤琛 杜芷維 尹文亮 葉彤 梁國陶 張俊銘	徐啓泰老師 Ms. Barbara
中史科	<中華百年>活動委員會 <甲午風雲祭>音樂會 - 徵文比賽	亞軍 季軍 優異	5A 4B 4A 5A 5A 5A 5B 5B 5B 5B	吳婉儀 杜芷維 林嘉鍼 張峻銘 謝莉詩 黃靖頤 曾衍竣 王祖兒 梁明敏 廖安莉	李劍鋒老師
	<甲午風雲祭>音樂會 - 攝影比賽	冠軍 亞軍 季軍 優異	4A 4C 5B 4A 4B 4B 4B 4B 5A 5A 5B 5B	黃偉楊 黃子鋒 曾衍竣 劉浩賢 周卓希 曾梵帝 潘詠琳 蔡祐禎 吳婉儀 謝莉詩 王祖兒 梁明敏	
	恒生・饒宗頤文化館 歷史文化獎勵計劃 - 「那些年…… 那些事」歷史文化專題報導比賽	優異	4A 4A 4A 4B 4B	劉浩賢 邱永安 黃偉楊 杜芷維 潘詠琳	李劍鋒老師
家政科	屯門區議會及仁愛堂主辦 「食晒佢」節能惜食達人比賽	冠軍	5A 5A	梁芷婷 龍芷欣	吳少琼老師

學科/組別	活 動	獎 項	班級	得獎同學	導 師
體育科	屯門區學界田徑錦標賽 女子甲組鉛球	亞軍	4A	譚安彤	蕭維廣老師
	屈臣氏集團舉辦 「屈臣氏集團香港學生 運動員獎 2014-2015」	證書及 HK\$500 獎學金	6B	劉楚淳	蕭維廣老師
	香港資訊科技聯會、香港科技園公司合辦 創新競跑 8 公里 2014 男子 16-29 歲公開 賽	完成証書	3C 5A	馬天偉 郭志強	蕭維廣老師
	南華早報主辦 2014-2015 年度學界優秀運動員獎		5A	黃靖頤	蕭維廣老師
	柏立基基金 柏立基運動員獎學金	\$3000 獎學金	4C	楊心怡	
音樂科	香港學校音樂及朗誦協會主辦 中文 14 歲或以下女聲 中文 16 歲或以下女聲 中文 16 歲或以下女聲	優良獎 良好獎 良好獎	1A 5A 5A	唐璐琳 朱巧儀 謝莉詩	李慧老師
世史科 及 視藝科	香港中華基督教青年會主辦 30 歷史傳情本土文化風情體驗及傳承計劃 「學界攤位遊戲設計比賽」	冠軍	4A 4A 4B 4B 4B 4B 4C 5A 5A 5A 5A 5A 5A	黃偉楊 鍾卓熹 蔣澧 伍星星 鄭宇聰 鍾展龍 杜芷維 黃子鋒 馮煒荻 楊紫惠 吳婉儀 張峻銘 梁柏朗 郭志強	柯穎騫老師 范誠謙老師
視覺藝術科	香港青少年創意藝術大賽	季軍	5A 2A 5A 5B 2A 5C 2A 5A 5A 5A	朱巧儀 李綺琳 杜玉嵐 譚兆展 趙嘉敏 郭家俊 鄭曉婷 陳 宜 馮煒荻 黃靖頤	范誠謙老師
	香港藝術發展局 第六屆校園藝術大使	每位獎學金	3B	陳樂瑤	范誠謙老師

學科/組別	活 動	獎 項	班級	得獎同學	導 師
		HK\$500	5A	梁芷婷	
活動處 (舞蹈組)	IDTA 會長杯 16-18 歲組拉丁五項 16-18 歲組標準舞五項冠軍	冠軍 冠軍	5A 5A	黃靖頤 黃靖頤	黃映紅老師
	台北市體育運動總會及中華民國體育運動全民舞蹈協會主辦 2014 時代盃國際體育運動舞蹈公開賽暨 2015 國家職業標準舞代表權選拔賽 16 歲以下少年全能組拉丁舞	冠軍	5A	黃靖頤	黃映紅老師
	香港排名賽 21 歲以下標準舞五項 16 歲以上標準舞五項	亞軍 亞軍	5A 5A	黃靖頤 黃靖頤	黃映紅老師
	澳門超凡盃公開賽 標準舞 18 歲以下五項	冠軍	5A	黃靖頤	黃映紅老師
	第五十一屆學校舞蹈節(體育舞蹈) 爵士舞	乙級獎	1A 1A 1A 1A 1B 2A 2B 2B 3B 3B 3B 3B 4A 4A 4A 4C 5A 5A 5A 5A 5B 5C	陳燦芬 馮誠軒 陳芷珊 王穎嫻 杜倩楹 鄭曉婷 楊樂儀 閉俏敏 陳樂瑤 李林蔚 鄧澄蔚 胡進杰 莊婉琪 譚國欣 區凱晴 楊心怡 朱巧儀 謝莉詩 梁芷彤 杜玉嵐 梁明欣 郭家俊	黃映紅老師
(戲劇組)	龍瑞卿及陳雲生議員辦事處合辦 屯門區才藝大比拼	金獎及 最佳演繹獎	5B 5A 3B 5A 5A	廖安莉 朱巧儀 鄧澄蔚 陳珩宜 黃靖頤	黃映紅老師
	教育局主辦 學校戲劇節	傑出合作獎	2A 3B 5C	何靜晶 張立燃 張耀泉	李偉誠老師

學科/組別	活 動	獎 項	班級	得獎同學	導 師	
(魔術組)	學校戲劇節	傑出演員獎 傑出導演獎 傑出合作獎	2A 5A 5A 2A 5A 2A 4A 5C 2A 5A 5A 2A	李美雪 梁芷婷 楊紫惠 謝晟杰 謝莉詩 鄭冬宜 陳紹旗 黃恒杰 李美雪 謝莉詩 梁芷婷 何靜晶		
	香港魔術學院主辦 Real Magic 全港舞台魔術比賽 2014 學界組	全港亞軍	6C	潘桂良	李劍鋒老師	
	香港魔術同業協會主辦 第三屆全港學界校際魔術大賽 2014	優異獎	6C	潘桂良	李劍鋒老師	
	香港學界魔術協會主辦 第五屆香港學界魔術比賽 2014	魔法新星組 冠軍 魔法新星組 亞軍 魔法新星組 優異獎 舞台優異獎	4B 3B 2A 6C	陳展朗 陳樂瑤 李文軒 潘桂良	李劍鋒老師	
	龍瑞卿及陳雲生議員辦事處合辦 屯門區才藝大比拼	優異獎	3B	陳樂瑤	李劍鋒老師	
	屯門大興及山景分區委員會 大興及山景分區才藝大賽	優異獎	3B	陳樂瑤	李劍鋒老師	
	(三項鐵人)	三項鐵人總會、康文署合辦 2015 年陸上兩項鐵人聯賽 男子校際	亞軍	3A 3B 3B	周浩威 李卓然 陸霆謙	柯穎騫老師
		女子青年組	季軍	3A	余惠敏	
	(跆拳道組)	精英跆拳道會及裘錦秋中學(屯門)合辦 第二屆校際精英跆拳道搏擊邀請賽 女子 F 組 男子 M 組	冠軍 亞軍	2A 3C	李綺琳 張宗約	柯穎騫老師
		精英跆拳道會 精英跆拳道比賽 2014 - 男子色帶 A 組 精英跆拳道比賽 2014 - 女子色帶 E 組 精英跆拳道比賽 2014 - 男子色帶 B 組	冠軍 冠軍 季軍	1A 2A 3C	陳燦芬 李綺琳 張宗約	柯穎騫老師
學界跆拳道比賽 Bantam 組 Feather 組		亞軍 亞軍	4C 3C	楊心怡 張宗約	柯穎騫老師	

學科/組別	活 動	獎 項	班級	得獎同學	導 師	
(跆拳道舞)	Feather 組	季軍	5B	梁明敏		
	Fly 組	季軍	4B	趙煥娜		
	女子色帶 Light 組	殿軍	1A	郭芷彤		
	香港青少年培育會陳南昌紀念學校主辦 香港青少年培育會陳南昌紀念學校跆拳道 友好邀請賽 2014					柯穎騫老師
	42-44 kg	冠軍	4B	趙煥娜		
	44-46 kg	冠軍	4C	楊心怡		
	46-49 kg	冠軍	5B	梁明敏		
	63-68 kg	冠軍	4A	譚安彤		
	78 kg 以上	冠軍	4B	鍾展龍		
	44-46 kg	亞軍	1A	郭芷彤		
	46-49 kg	亞軍	2A	李綺琳		
	51-55 kg	亞軍	3C	張宗約		
	52-55 kg	亞軍	2A	趙嘉敏		
	49-52 kg	季軍	2A	鄭曉婷		
	63-68 kg	季軍	4B	鍾偉成		
78 kg 以上	季軍	2A	陳浩毅			
香港青少年領袖發展協會主辦及香港智道總 會合辦 青少年創意體藝大賽	季軍					柯穎騫老師 黃晉霆先生
輔導處	香港基督教女青年會屯門綜合社會服務處 快樂人生・快樂無界限 2014 嘉年華會攤位設計比賽	最切合主題 大獎	4A 4B 4B 4B	鍾卓熹 周卓希 杜芷維 蔣 澧		周泳琪姑娘
	香港基督教女青年會 義工獎勵計劃	義工服務 獎狀 (20 小時或 以上)	2A 2A 2B 3A 3C 3C 4A	李美雪 鄭曉婷 郭子軒 王道正 洪家圳 馬天偉 林嘉鉞	周泳淇姑娘	

學科/組別	活 動	獎 項	班級	得獎同學	導 師
			4B 4B 5A 5A 5A 5A 5A 5A 5A 5A 5A 5A 5A	郭嘉恩 蔡祐禎 朱巧儀 梁芷彤 梁芷婷 馮焯荻 郭志強 羅蓓芝 杜玉嵐 陳珩宜 楊家晴 楊紫惠 謝莉詩	
	社會福利署義工運動及香港基督教女青年會 義工獎勵計劃	銅嘉許狀及 銅章 (50 小時或 以上)	3B 3B 3B 4A 4B 4B 4B	鄧澄蔚 李林蔚 黃家音 鍾卓熹 杜芷維 蔣澧 周卓希	周泳淇姑娘
	公益少年團及教育局合辦 尊師重道好少年獎		3B 5A	李林蔚 謝莉詩	張鳳琮老師
其 他	龍翽社主辦 屯門區躍進學氏嘉許計劃	學業成績 躍進獎 品德行為 躍進獎	3A 5C	余惠敏 甘子茹	林嘉源老師
	基督教香港信義會屯門青少年綜合服務中心 「好學生」獎勵計劃 2014	『名列前 茅組』	2A 3A	鄭冬宜 李宇丰	林嘉源老師
	龍瑞卿女士獎學金 2013-2014 年度	進步獎	2A 2B 3A 3A 3A 3B 3B 3B 3C 3C 4A 4B 4C	李美雪 楊樂儀 余惠敏 張可盈 周宇翹 楊綺玲 劉潔儀 陸霆謙 石尚恩 邱曉希 張海倫 陳展朗 楊心怡	林嘉源老師

學科/組別	活 動	獎 項	班級	得獎同學	導 師
			5B 5B 5C 6B	吳國期 馬旺魁 甘子茹 楊金輝	
	屯門區中學校長會屯門區卓越學生獎	初中組 高中組	3B 6A	李林蔚 黃劍忠	林嘉源老師
	香港青年協會黃寬洋青少年進修獎勵計劃獎學金及香港社會服務聯會上游獎學金		3B 5C	張立燃 甘子茹	林嘉源老師
	國際溝通英語測驗 國際溝通英語測驗(TOEIC)獎學金	地區優異獎	6A	梁紫瑩	
	偉青體育會 拯溺銅章證書課程	銅章	6A 6A 6B	黃劍忠 王子杰 沈法希	周瑩老師
	學校起動計劃 - 太子珠寶鐘錶獎學金 2014-2015		4B 6C	杜芷維 KIANAT	錢寶豪老師

7.4 學生的體格發展

學生的體格發展 – 身體質量指數

